

## MEISER Couvrazed

Die Sicherheitslaufplanke für die Begehung  
von empfindlichen Dächern

---

**MEISER**



## MEISER Couvrazed – Einfach zu Verlegen. Hohe Sicherheit. Ultra leicht.

Für hohe Sicherheit, speziell für Arbeiten bei instabilen Dächern, sind die rutschhemmenden Blechprofilroste Couvrazed von MEISER entwickelt worden. Die gelochte und geprägte Oberflächenstruktur gewährleistet eine Rutschminderung von 37 %. Durch die spezielle Kantung ist Couvrazed besonders für Welldächer geeignet. Die Aluminiumroste sind dank ihres geringen Gewichts von 15 kg schnell und ohne Schwierigkeiten montierbar.

MEISER liefert Couvrazed als Set aus, bestehend aus zwei Bohlen mit dazugehörigem Befestigungsmaterial. Eine entsprechende Montageanleitung wird selbstverständlich mitgeliefert.

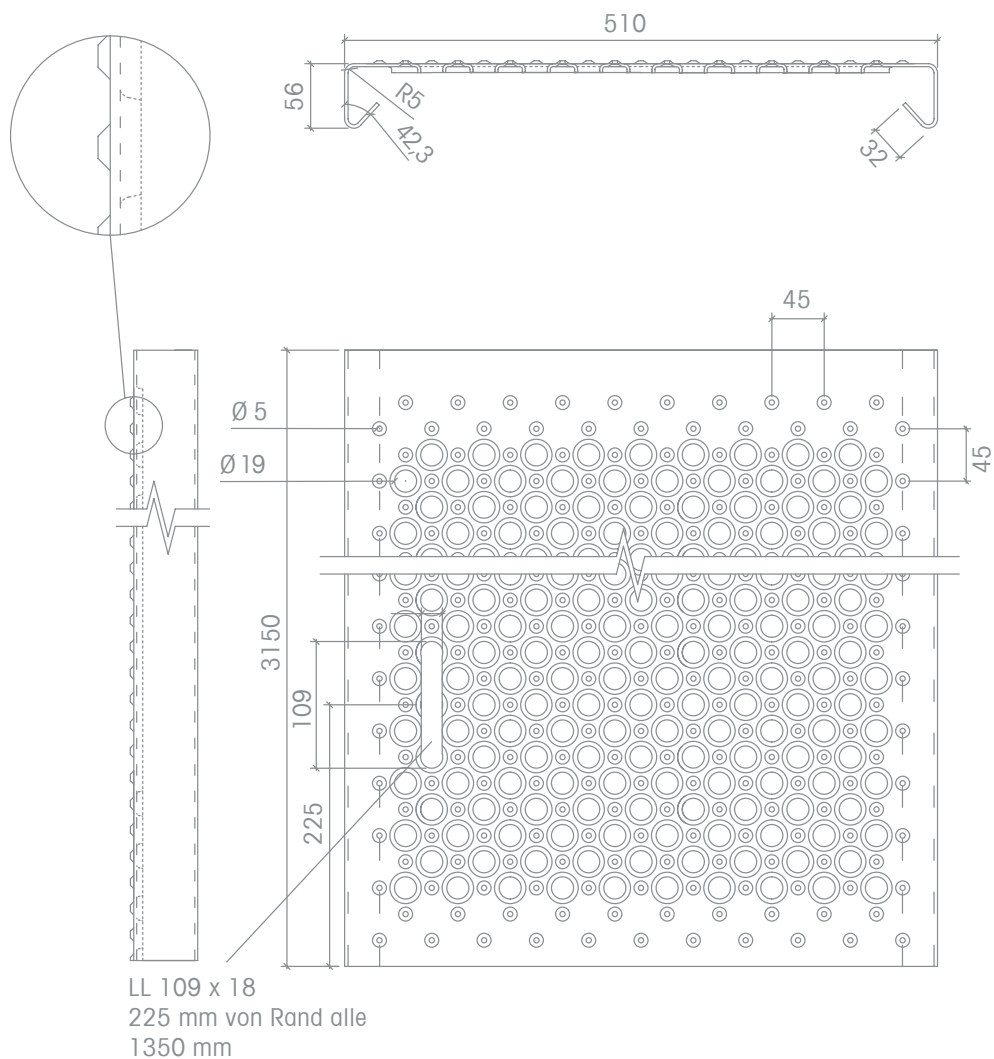

Begehung von der Dachrinne bis zum Dachfirst  
Verlegung parallel zu den Wellen

Einsatz der Bohlen mit Kantung nach unten

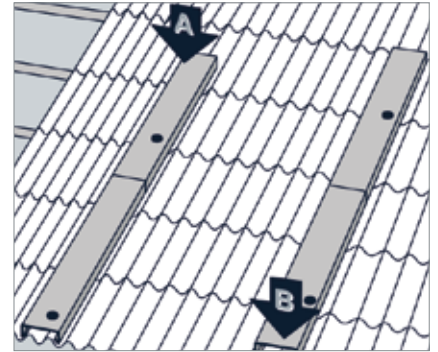
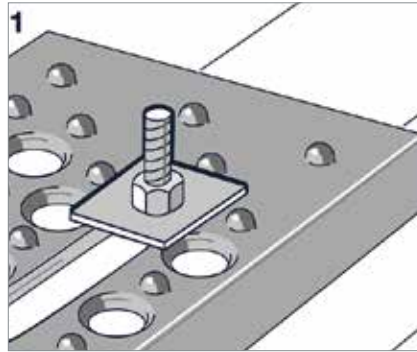
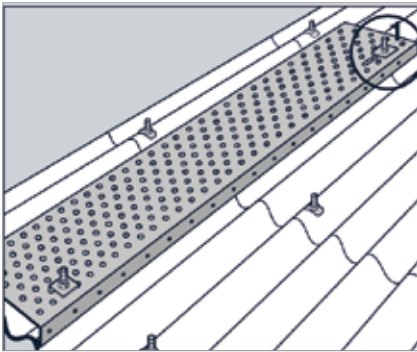

Um das Kippen der Bohle bei Belastung in A oder B zu vermeiden müssen diese

an 2 Punkten mittels einer Platte (oder Scheibe) an den Befestigungen (Haken

mit Mutter, etc.) der Welldachelemente fixiert werden.

Begehung von Giebel zu Giebel  
Verlegung quer zu den Wellen

Einsatz der Bohlen mit Kantung nach oben

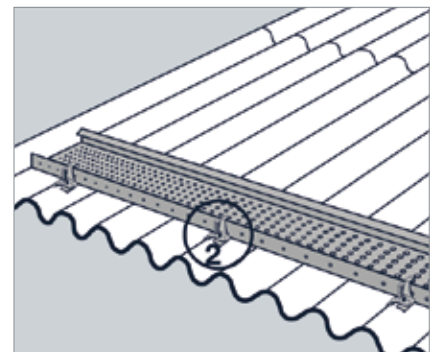
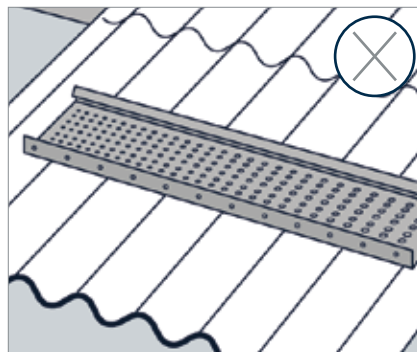
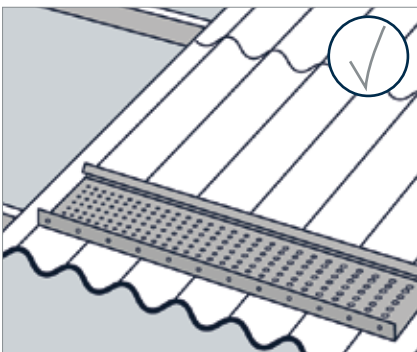

Die Bohlen müssen entlang eines Sparren liegen

und niemals dazwischen.

Montage der Sicherheitsbefestigungen.

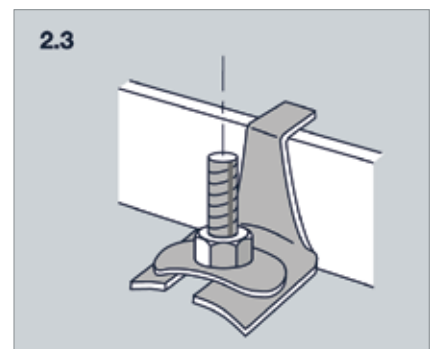
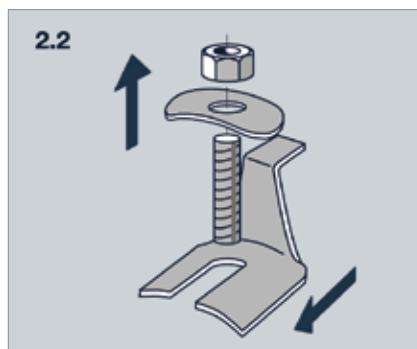
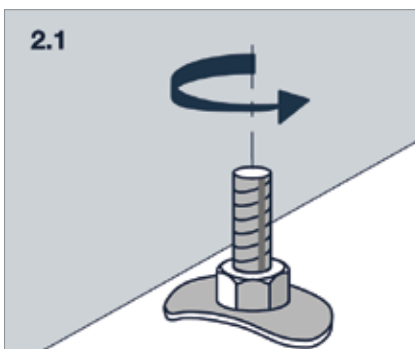

### Kombinierte Verlegung (parallel und quer zu den Wellen)

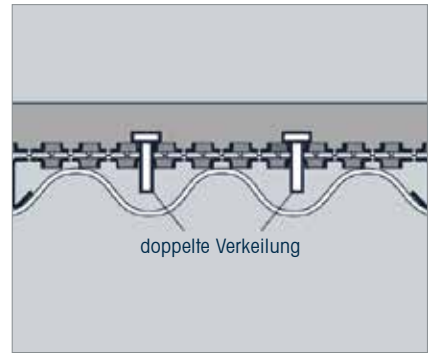
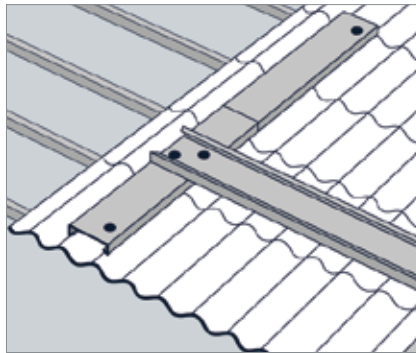
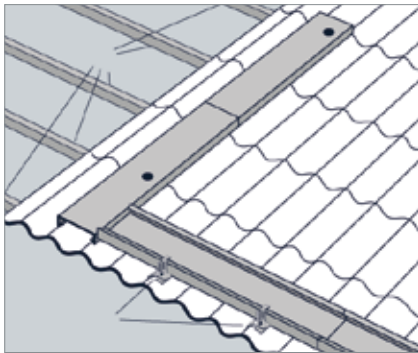

Dabei können zum einen die vorher beschriebenen Verlegearten unter Beachtung der jeweiligen Montagerichtlinien kombiniert werden.

Zum anderen können die Bohlen auch untereinander verbunden werden:

- Bohlen parallel zu den Wellen: diese müssen, wie bereits beschrieben, jeweils an 2 Punkten fixiert werden.
- Bohlen quer zu den Wellen: diese müssen auf mindestens 2 in Längsrichtung verlegten Bohlen verschraubt werden.

In diesem Fall kann die Querbohle beliebig positioniert werden. Die Verbindung muss durch geeignete Schrauben durch 2 übereinander liegende Löcher beider Bohlen erfolgen. Dabei muss der Durchmesser der Schraubenköpfe größer sein als die Löcher in den Bohlen.

### Anwendung direkt auf den Dachträgern

Einsatz der Bohlen mit Kantung nach oben

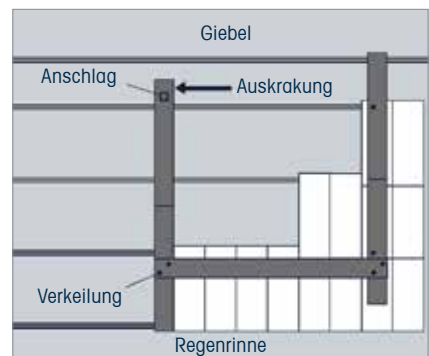
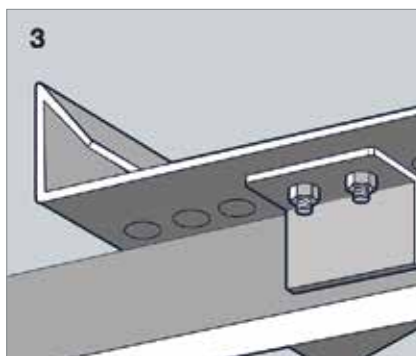
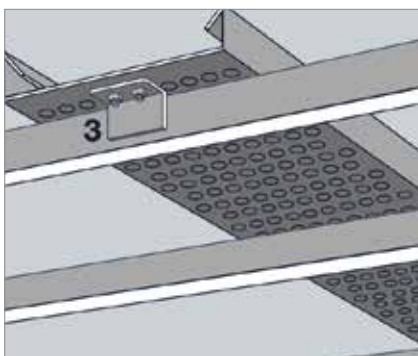

Die Fixierung der Bohle bzw. mehrerer verbundener Bohlen erfolgt mittels eines Anschlags. Dieser besteht aus einem Winkel 50 x 100 x 5 mm mit einer Länge von 70 mm dessen kurzer Schenkel mit 2 Bohrungen Ø 18 mm versehen ist.

Der Winkel wird mit 2 Schrauben M16 an der Unterseite am Ende der Bohle befestigt, um die Bohle am Dachaufleger einzuhängen. Vermeiden Sie dabei Auskragungen. Falls unvermeidbar, darf der Bereich der Auskrakung keinesfalls betreten werden und ist entsprechend zu sichern!

Beispiel einer kombinierten Anwendung teils direkt auf den Dachsparren und teils auf den Welldachelementen.

### Stoß zweier Bohlen



Werden 2 Bohlen stirnseitig gestoßen, so ist während der Montage eine zusätzliche Bohle als Arbeitsstandfläche notwendig.

Steckbare Verbindungselemente Couvrazed.

### Technische Beschreibung

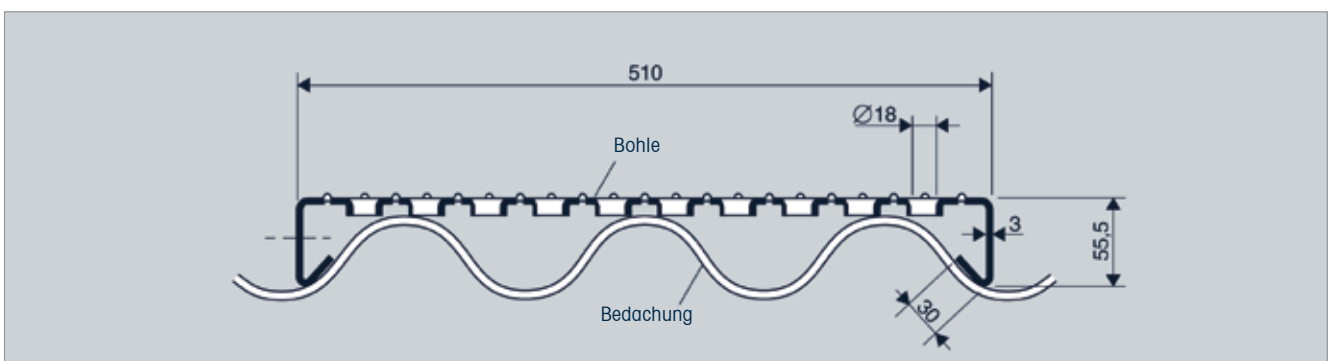

Monoblockbohle aus Aluminium(AlMg3 H111)

- Stärke: 3 mm
- Breite: 510 mm
- Höhe: 55,5 mm
- Länge: 3.150 mm
- Innere Umkantung: 30 mm Verstärkung
- Gewicht: 15,3 kg

- Außerdem im Set enthalten: Steckverbindungselemente, Sicherheitsanschlüsse
- Lauffläche: Größe 3150 x 510 mm; mit nach unten gestanzten Prägungen Ø 18 mm in regelmäßig versetzter Anordnung, welche ein Abfließen von Flüssigkeiten gewähren. Die nach oben geprägten Stanzungen bieten eine Rutschhemmung in alle

Richtungen. Damit wird eine hohe Laufsicherheit und -komfort auf geeigneten Flächen gewährleistet.

- Verpackungseinheit: 2 Bohlen, 4 Steckverbindungselemente, 4 Sicherheitsanschlüsse, 1 Gebrauchsanweisung.
- Verpackt in Stretchfolie mit Verstärkung der Stirnseiten.

### Benutzungshinweise

Diese Elemente ersetzen nicht die geltenden Sicherheitsbestimmungen: Helme, Netze, Geländer etc.

Maximale Neigung 40%. Maximale Nutzlast 100 kg für eine Spannweite von 2,25 m. Achtung bei Einsatz in Bereichen mit Hochspannungsleitungen:

- Minimaler Abstand von 3 m bei einer Spannung von unter 57.000 Volt
- 5 m bei einer Spannung über oder gleich 57.000 Volt.



### Einfach zu verlegen

Mit nur 2 Sicherheitsanschlügen und 2 Sicherheitshaken lässt sich jedes Element schnell befestigen und auch wieder demontieren. Jeder Satz Couvrazed wird in einer Folienverpackung mit verstärkten Enden geliefert, eine Montageanleitung liegt bei.



### Hohe Sicherheit

Durch Couvrazed ist eine hohe Sicherheit beim Arbeiten auf allen Dächern mit empfindlichem Belag durch eine rutschhemmende Oberfläche in alle Richtungen bis zu einer Neigung von 40%\*\* gegeben.

Die Handwerker können sich vor dem gefürchteten Durchbrechen durch die Dachfläche sicher fühlen, arbeiten so unter besseren Bedingungen und sind dadurch schneller und produktiver.

\*\*Belastung limitiert auf 100 kg bei einer Spannweite von 2,25 m.



### Ultra leicht

Die spezielle, hoch korrosionsbeständige Aluminiumlegierung ermöglicht ein geringeres Gewicht von 15 kg je Bohle und damit die einfache Handhabung.



## Produktspektrum

MEISER ist in erster Linie als führender Hersteller von Gitterrosten bekannt. Wir ergänzen unser Sortiment an industriellen Bodenbelägen durch Blechprofilroste und GFK-Roste.

Daneben hat sich MEISER in den letzten Jahren stärker diversifiziert und ist

als Dienstleister im Bereich der Stahlbearbeitung und Feuerverzinkung stark engagiert. Als Anbieter von kompletten Treppenanlagen haben wir uns einen Namen gemacht.

Unser eigener Werkzeug- und Maschinenbau versetzt uns in die Lage, ge-

meinsam mit Ihnen neue Produkte bis zur Serienreife zu entwickeln und kostengünstig zu produzieren. Aus den Gesprächen mit unseren Kunden sind z. B. Fangschutzmatten (punktgeschweißte Drahtgitter) entstanden, die oft in den Werken der Automobilindustrie verbaut werden.



GITTERROSTE



BLECHPROFILE



TREPPEN



GERÜSTE



GFK



FANGSCHUTZMATTEN

## Kontakt

Gebr. MEISER GmbH  
Edmund Meiser Straße 1  
D-66839 Schmelz-Limbach

Tel +49 (0) 68 87 - 3 09-0  
Fax +49 (0) 68 87 - 3 09-3000  
E-Mail [info@meiser.de](mailto:info@meiser.de)

MEISER Vogtland OHG  
Am Lehmteich 3  
D-08606 Oelsnitz

Tel +49 (0) 37 421 - 50-0  
Fax +49 (0) 37 421 - 50 2120  
E-Mail [info@meiser.de](mailto:info@meiser.de)

[www.meiser.de](http://www.meiser.de)

